

Suszarka bębnowa LG GIANT

DELTA-TECH



- suszarka wentylacyjna
- załadunek: 10 kg
- objętość bębna: 201 l.
- podgrzew elektryczny
- możliwość pobierania opłat

LG Conventional



VS

AdaptAble™ Controls



Sterownik AdaptAble™ wszechstronny, łatwy i wygodny w użytkowaniu. Panel sterowania można umieścić w górnej lub dolnej części suszarki. Zamiana jest prosta i polega na zamianie miejscami paneli, neutralnego i sterowania

Wygodny i efektywny przesuw

Konstrukcja maszyn pozwala na szybki dostęp serwisowy do sztaplowanych urządzeń. Innowacyjny mechanizm przesuwu umożliwia serwisowanie maszyn bez konieczności zestawiania suszarki na podłogę. Przesuwając górną maszynę otrzymujemy dostęp do ważnych serwisowo obszarów zarówno pralki jak i suszarki.



Lewe – Prawe drzwi suszarki

Kierunek otwierania drzwi suszarki można dostosować do własnych preferencji i nie są do tego wymagane żadne dodatkowe części.

Elastyczność przy ustawianiu

Elastyczność przy ustawianiu. Pralkę i suszarkę można ustawić obok siebie lub sztaplować. Zestawienie maszyn w słupek oszczędza powierzchnię w pralni. Maszyny można łączyć lub rozdzielać w zależności od potrzeb

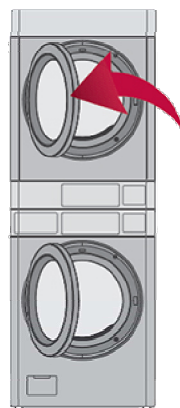

Left
Open



Right
Open

Wzorcowa efektywność suszenia.

Duży, sprawny wentylator gwarantuje odpowiednio mocny przepływ powietrza przez bęben. Dzięki temu białiznę można wysuszyć szybko, cicho i oszczędnie

Wytrzymały silnik

Profesjonalne suszarki LG zostały wyposażone w sprawny i trwały silnik. Przez długie lata bezawaryjnej pracy zapewnia przepływ powietrza. Jest niezawodnym elementem całego systemu suszenia. Co ważne zadowala się zasilaniem jednofazowym.

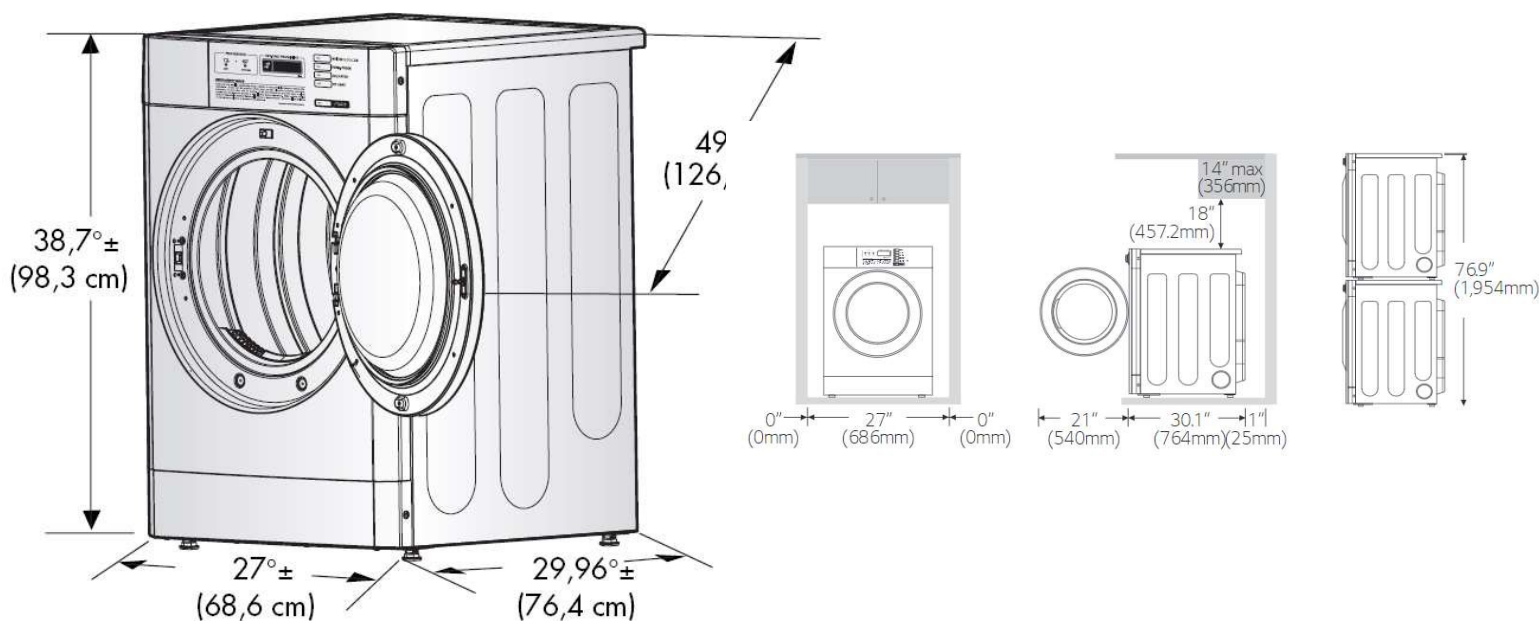

**LG****Profesjonalne
Pralnie**

Załadunek (1:10) [kg]	10	Typ suszarki	Wentylacyjna
Objętość bębna [L]	201,0	Rodzaj podgrzewu	Elektryczny/ gazowy
Głębokość bębna [mm]	663,0	Moc grzałek [W]	5400
Średnica bębna [mm]	570,6	Moc palnika [W]	5800
Wymiary suszarki		Zasilania	220-240/50/2,4 (G) 22,5 (EI)
Wysokość [mm]	983,0	Przepływ powietrza [m ³ /h]	272
Szerokość [mm]	686,0	Średnica wyrzutu powietrza [mm]	100
Głębokość [mm]	764,0	Średnica przyłącza gazu [cale]	3/8
Głębokość z otwartymi drzwiami [mm]	1264	Zużycie gazu [m ³ /h]	0,5
Waga netto [kg]	59	Sterowanie mikroprocesorowe	Tak
Wymiary opakowania (WxSxG) [mm]	760x1170x795	Czas trwania cyklu [min]	45
Waga brutto [kg]	65	Liczba programów	4
Wysokość zestawu z suszarką [mm]	1966	Głośność [dB]	Poniżej 62
Waga zestawu z suszarką [mm]	118	Możliwość modyfikowania położenia sterownika	Tak
Bęben suszarki	Alcosta	Możliwość ustawienia otwierania drzwi lewo-prawo	Tak
Obudowa suszarki	Stal malowana proszkowo	Możliwość modyfikowania programów	Tak
Wierzch suszarki	Tworzywo sztuczne	Możliwość pobierania opłat za pranie	Tak
Przeźroczyste okno wsadowe	Tak	Minimalny odstęp za maszyną [mm]	25
Drzwi suszarki	Aluminiowe	Minimalny odstęp po bokach maszyny [mm]	0

Producent zastrzega sobie prawo do zmiany maszyn oraz ich specyfikacji w dowolnym momencie, bez wcześniejszego powiadomienia. Szczegóły i zdjęcia są tylko informacją i nie są wiążące.

DELTA-TECH
ul. Obrońców Modlina 5
30-733 Kraków



tel. +48 12 410 00 50
www.deltatech.com.pl,
e-mail: biuro@deltatech.com.pl